

NEW: Nakagawa Electric Works

仕 様 書

(暫 定 版)

電波暗室用 サーモビジョン監視カメラ設備

NVK571STH シリーズ

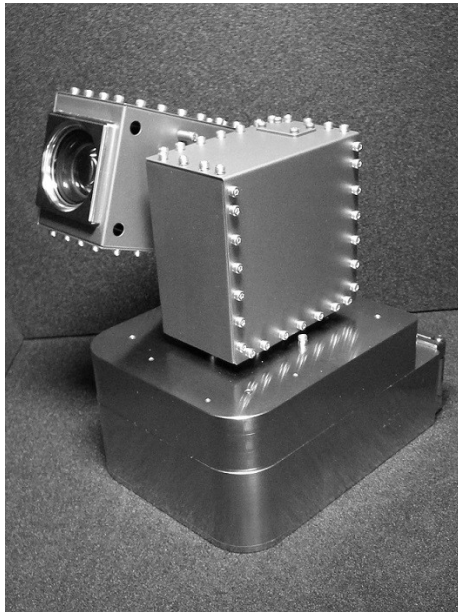

Copyright 2023/2

有限会社中川電機製作所

大阪府大阪市平野区流町1-3-25

シールドカメラユニット NVK571STH

電波暗室用 サーモビジョン監視カメラです。

撮像素子	非冷却FPA 7.5-13 μ m
映像画素数	640x480@32Hz
信号方式	USB-IP仕様
レンズ機能	o33
水平垂直画角	33度 x 25度
フォーカス制御	固定
画像解析表示	解析用PCアプリ使用、疑似カラー化、温度監視
測定精度	±2度C または ±2%
測定レンジ	-20~100度C / 0~250度C / 150~900度C 3つのレンジを切替え可能
不要輻射ノイズ	CISPR25 Class5対応
強電界耐性	200V/m以上
制御機能	水平垂直旋回
制御方式	デジタル多重、光ケーブル仕様
水平回転範囲	正面から左右にそれぞれ 90度
垂直回転範囲	中心から 90度
電源	AC100V / AC240V、30VA
シールドケース	ステンレス、アルミニウム製、導電性メッキ仕上げ 配線貫通部ノイズフィルタ
寸法	180W * 205H * 175D (mm) 取付金具、突起部を含まず
総重量	6.0 Kg

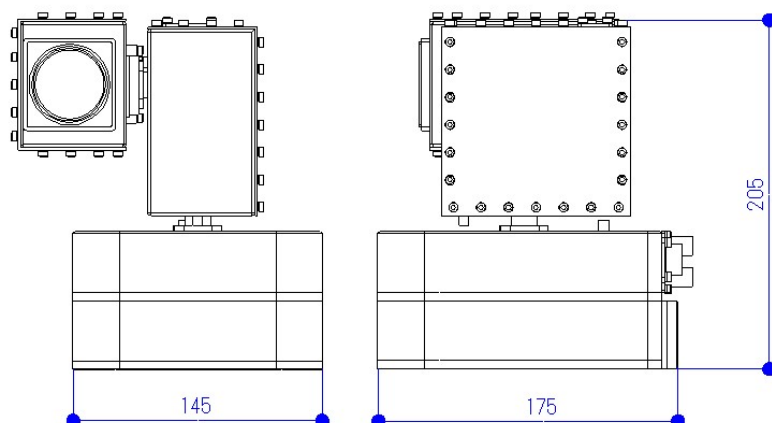

Unit : mm