

NEW: Nakagawa Electric Works

仕 様 書

電波暗室用ハイビジョン監視カメラ設備

NVVK571SHD-ACBT シリーズ

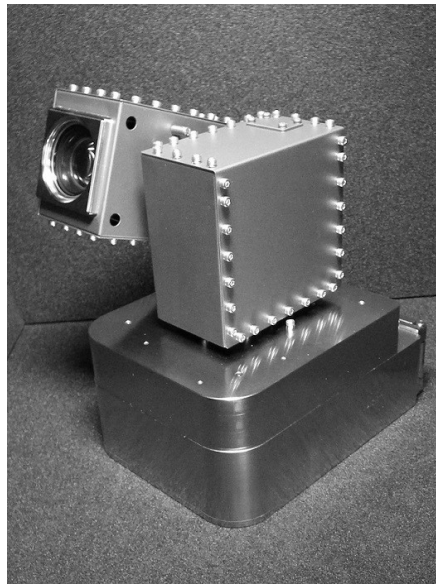

Copyright 2018/1

有限会社中川電機製作所

大阪府大阪市平野区流町1-3-25

シールドカメラユニット NVK571SHD-ACBT

電波暗室用ハイビジョンカメラです。 (内蔵バッテリー仕様)

撮像素子	CMOS有効画素数211万(総素数247万)
映像画素数	1920 x 1080 (30P/60P)
信号方式	HD-SDI仕様
ズーム機能	光学30倍 x デジタル3.2倍
水平画角	64度 - 2.3度
フォーカス制御	自動/手動(最近端10cm)
色補正絞り調整	自動/手動
最低被写体照度	0.4 lux (モノクロモード時0.01lux) カラー/モノクロモード 自動/手動切換え
不要輻射ノイズ	CISPR25 Class5対応
強電界耐性	200V/m対応
制御機能	水平垂直回転、ズーム、フォーカス(0.1m-∞)
特殊機能	振動抑制、映像上下反転
制御方式	デジタル多重、光ケーブル仕様
水平回転範囲	正面から左右にそれぞれ90度
垂直回転範囲	中心から90度(水平から垂直まで)
電源	AC100V/AC240V、20VA
バッテリー内蔵	16000mAh、8時間連続稼働 (サイズ: 160-85-25mm以下)
シールドケース	ステンス、アルミニウム製、導電性メッキ仕上げ 配線貫通部ノイズフィルタ
寸法	180W * 205H * 175D (mm) 取付金具、突起部を含まず
総重量	5.5 Kg (内蔵バッテリーと収納部含む)

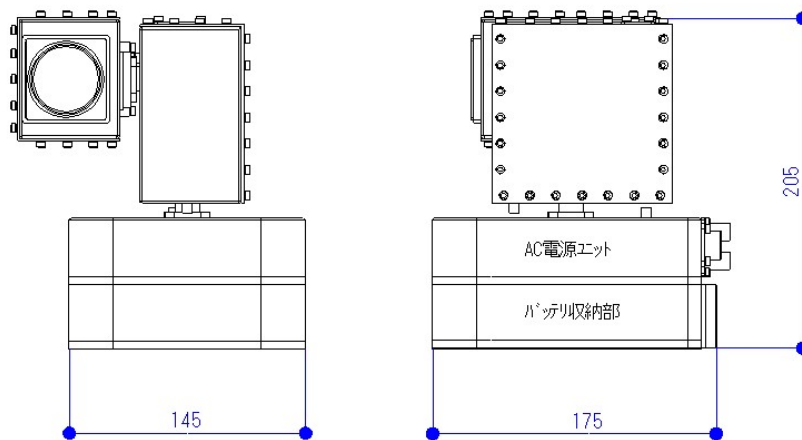

(単位: mm)